



Gaylord Gladiator

- 1. Mercedes släpper retroversion av G-klass**
- 2. Audi visar nya A6 Sedan**
- 3. Zeekr lyxar till det med ny version av 009**
- 4. Volvo EX90 kammade hem årets World Luxury Car**
- 5. Försäljningen av nya bilar kollapsar i Ryssland**
- 6. Porsche vill rädda förbränningsmotorn med ny superkolv**
- 7. Revolution för bromsar som skippar all hydraulik**
- 8. FN-förslag ska sätta stopp för fusk med mätarställningen**
- 9. Prestandamodellerna som helt oförtjänt fallit i glömska**
- 10. Söndag på Elmia**
- 11. Grattis Rolls-Royce Silver Shadow**
- 12. Den dödsdömda Gaylord Gladiator**
- 13. Nash Series 981 Cabriolet Victoria**



1. Mercedes släpper retroversion av G-klass

Roger Åberg 2025-04-18 kl 20:00

Underbart!



FILM: <https://youtu.be/CUZp234pEIQ>

I höstas var jag och tvättade bilen och på biltvätten var också en underbar gammal G-klass. Inte en med feta fälgar, breda hjulhus och folierad, utan en originalare i grönt med originalfälgarna. Den var så fin att jag var tvungen att gå fram och berömma ägaren.

Nu har Mercedes tagit sig samman och gjort en nyttgåva av klassikern. Jag tycker att man har lyckats väldigt bra, man har till exempel valt tre klassiska färger, den gröna såklart men även en beige och en brun. Man har även gett bilen riktigt orangea blinkers!

Två motorer går att välja mellan, antingen G 450d eller G 500.

Enda nej-sidan är väl kanske att versionen heter Stronger than the 1980s och den texten har man fult placerat på handtaget på passagerarsidan. Usch. Men det går ju att byta ut. 460 bilar kommer att göras och jag vill ha en.



Roger Åberg

2. Audi visar nya A6 Sedan – som svenska köpare blir utan

Publicerad 2025-04-22 6:30

Text Erik Söderholm

Med lågt luftmotstånd och tystare kupé hoppas Audi locka affärsresenärer till den nya sedanversionen av A6. Men den ska inte säljas i Sverige.



Audi presenterade **elbilen A6 e-tron** i augusti förra året, både som kombi och halvkombi. Den följdes av **A6 med förbränningsmotorer** som presenterades i mars – åtminstone med kombikaross.

Nu lanseras även sedanversionen av A6 med förbränningsmotor, och till skillnad från Audi A5 Sedan (som **faktiskt är en halvkombi**) är A6 Sedan just en sedan.

Audi hoppas kunna locka köpare med det låga luftmotståndet som ska sänka förbrukningen, ett utbud av flera motorer med mildhybridteknik och upp till 30 procent bättre ljudisolering jämfört med föregångaren.

A6 Sedan ska ha det lägsta luftmotståndet bland alla Audis produktionsmodeller med förbränningsmotor. Fyrhjulstyrning finns som tillval.

Modellen kommer med en 2,0-liters dieselmotor på 204 hk, en lika stor bensinmotor med lika hög effekt och en sexcylindrig 3,0-liters bensinmotor med 367 hk. I riktigt låga farter kan versioner med mildhybridsystemet MHEV Plus köras helt på el.

En egenhet med den sexcylindriga motorn med fyrhjulsdraft är att den faktiskt är snålare än den svagare fyrcylindriga bensinmotorn med framhjulsdraft – åtminstone på papperet. Det ger lägre fordonsskatt.



Svenska köpare kommer dock inte kunna köpa nya A6 Sedan.
– I nuläget kommer vi inte erbjuda den till försäljning i Sverige. Det är ett led i övergången till fler eldrivna modeller i modellprogrammet, där vi också erbjuder A6 Sportback e-tron, säger Irene Bernald, informationschef på svenska Audi.



Erik Söderholm

Mer från Vi Bilägare:



Audis udda grepp: Trängre – men betydligt dyrare



Premiär för nya Audi A6 e-tron – fokus på aerodynamik



Audis udda grepp: Sedanmodellen är en halvkombi

3. Zeekr lyxar till det – ny version av 009 med inslag av guld

Carl Undéhn 21 apr 2025

Det sägs att Multi Purpose Vehicle, eller MPV, är på väg att uppleva en renässans. I alla fall i Kina, och då i form av eldrivna och gärna lyxiga minibussar som blir platser där ägaren kan ha båda jobbmöten och slappna av med en film.



Bland annat Volvo har på den kinesiska marknaden lanserat sin **EM90**, som är tekniskt besläktad med koncernsyskonet Zeekrs modell 009.

När det kommer till de båda modellerna är Zeekr 009 ett bättre val för den som vill ha mer effekt. Zeekr 009 erbjuds med fyrhjulsdraft och 544 hästkrafter, till skillnad från Volvo EM90 som är bakhjulsdriven med en elmotor som levererar 268 hästkrafter. Och om du verkligen vill sticka ut finns Zeekr 009 nu i en extra lyxig version kallad Grand Collector Edition, som också beskrivs som "den lyxigaste MPV:n tillverkad i Kina".

Bland annat kommer den med inslag av guld både på ut- och insidan. På sju av bilens Zeekr-logos hittas totalt tre gram 24 karats guld. Men även tekniskt är bilen utsmyckad med en Lidar på taket för självkörande funktioner. Och på insidan är det fokus på plats och komfort, för där hittas endast fyra platser i den 5,2 meter långa minibussen som har en hjulbas på 3,2 meter. Med det är det möjligt att fälla sätena på andra raden till nästan helt liggande.

Sätena går också att ställa i 24 olika lägen och har naturligtvis massagefunktion. På golvet nedanför dem ska det ligga mattor tillverkade av hår från kameler i Peru. Det handlar då förmodligen om så kallade vikunja, som är ett sydamerikanskt kameldjur besläktat med alpackor. Dessutom hittas ett fack på 18 liter som går att både värma och kyla och en skärm på 43 tum med 4K-upplösning för att kolla på film.



Även effekten har höjts och Zeekr 009 Grand Collector Edition har fyrhjulsdraft från dubbla elmotorer med en gemensam effekt på 580 kW, eller 778 hästkrafter, och ett vridmoment på 810 Nm. Med det klarar bilen 0-100 km/h på 3,9 sekunder. Den tidigare fyrhjulsdrivna versionen av Zeekr 009 behöver för det 4,5 sekunder.

Batteriet är från CATL och av typen Quilin, som Zeekr 009 var först med att använda. Nu handlar det om en version som är på 108 kWh och ska ge en räckvidd på strax över 70 mil, enligt den kinesiska körcykeln. Zeekr 009 Grand Collector Edition har en 800-voltsarkitektur och kan ladda från 10 till 80 procent på 11,5 minuter. Priset? 899.000 kinesiska yuan, vilket motsvarar drygt 1,1 miljoner kronor. Zeekr 009 säljs ännu inte i Sverige och det är knappast troligt att Grand Collector Edition letar sig hit.



Carl Undéhn

Feber

4. Volvo EX90 kammade hem årets World Luxury Car

Bobby Green tors. 17 apr 2025, 17:40

Skandinavisk design är populär



Årets World Luxury Car har utsetts och i år gick detta prestigefyllda pris till Volvos eldrivna SUV EX90. Detta får den för sin bekväma och välbyggda interiör, sin avancerade säkerhetsteknik och sin distinkta skandinaviska design. EX90 tog hem titeln framför näsan på Porsche Macan och Porsche Panamera.

Vdn Håkan Samuelsson säger:

"Vi är glada över att se EX90 få det erkännande den verkligen förtjänar. Den mötte hård konkurrens, men den här utmärkelsen bevisar att EX90 tilltalar några av de mest krävande kunderna i världen."

Volvo har nu totalt vunnit tre World Car-utmärkelser. 2018 gick World Car of the year till XC60 och förra året vann EX30 World Urban Car. media.volvocars.com.



Bobby Green



Volvo rullar äntligen ut EX90
Den eldrivna suven med plats för sju



Första provkörningarna av Volvo EX90 är här
Fortfarande inte färdig dock



FILM: <https://youtu.be/UxWUAAUff1A>



Marques klämmer på Volvo EX90
Rolls Royce-lyx för Tesla Model X-pengar

5. Försäljningen av nya bilar kollapsar i Ryssland

Av Maths Nilsson

19 april 2025, 15:24

Bilförsäljningen i Ryssland kollapsar. I mars var nedgången 46 procent. Kinesiska bilmärken blir offer för Putins nya straffavgift.



Efter ett år med stora öknings raser försäljningen av nya bilar brant i Ryssland. Under första kvartalet minskade försäljningen med 26 procent till 254 000 bilar. Ännu var det i mars, då 46 procent av köparna försvann jämfört med ett år tidigare, uppger **Wards Auto**.

Extremt höga räntor på billån, minskad köpkraft och Putins nya strafftull trots vara två orsaker. Vissa ryska köpare tror också på att det ska bli fred så att västerländska märken kommer tillbaka. För de kinesiska biltillverkarna är det dåliga nyheter. Haval, Chery och Geely Auto har haft enorma öknings i Ryssland fram till förra året. Nästan alla bilmärken valde att bojkotta Ryssland när Putin anföll Ukraina. Men de kinesiska bilmärkena stannade kvar och blev vinnare.

Men i slutet av förra året införde Putin en skyhögt skrotningsavgift för importerade bilar. En importerad småbil fick 70 000 kronor i avgift, medan en större bil belades med 200 000 kronor i extra avgifter. Avgifterna har fått inhemska Lada att öka sin marknadsandel från 28 till 31 procent. Men totalt sett har marknaden kollapsat. Geely Auto, som har samma huvudägare som Volvo Cars, har till exempel minskat sin försäljning med 55 procent på ett kvartal.



Geely, med samma huvudägare som Volvo Cars, har fått se sin försäljning falla med 55 procent på ett kvartal i Ryssland.

Nu spås 2025 bli lika dåligt som 2022 när Ryssland anföll Ukraina. Flera kinesiska bilmärken har tvingats införa rabatter på ungefär en miljon rubel, motsvarande 120 000 kronor. Chefen för AvtoVaz som tillverkar Lada anklagar nu de kinesiska biltillverkarna för dumpning i Ryssland. Ryska affärstidningen Vzglyad spår att flera kinesiska kan tvingas lämna den ryska marknaden och att återförsäljare riskerar att gå i konkurs.

LÄS MER:

- [Fritt fall för ryska bilmärken – även inhemska Lada rasar](#)
- [Smäll för Geely: Putins straffavgift på kinesiska bilar](#)
- [Enorma framgångar i Ryssland för Geely och Zeekr](#)
- [Kina nu världens största bilexportör – kan tacka Ryssland](#)
- [Ny jätteökning för Volvos systemmärke i Ryssland...](#)
- [Volvo Cars ägare Geely vinnare på krigsbojkotten i Ryssland](#)



Maths Nilsson är grundare av Carup.

6. Ny superkolv – så vill Porsche rädda motorer

Av Maths Nilsson 19 april 2025, 09:31

Porsche vill förbättra förbränningsmotorn för att hålla den vid liv. Nu har de uppfunnit en ny tvådelad kolv med inbyggda oljekanaler. Fördelarna är flera.

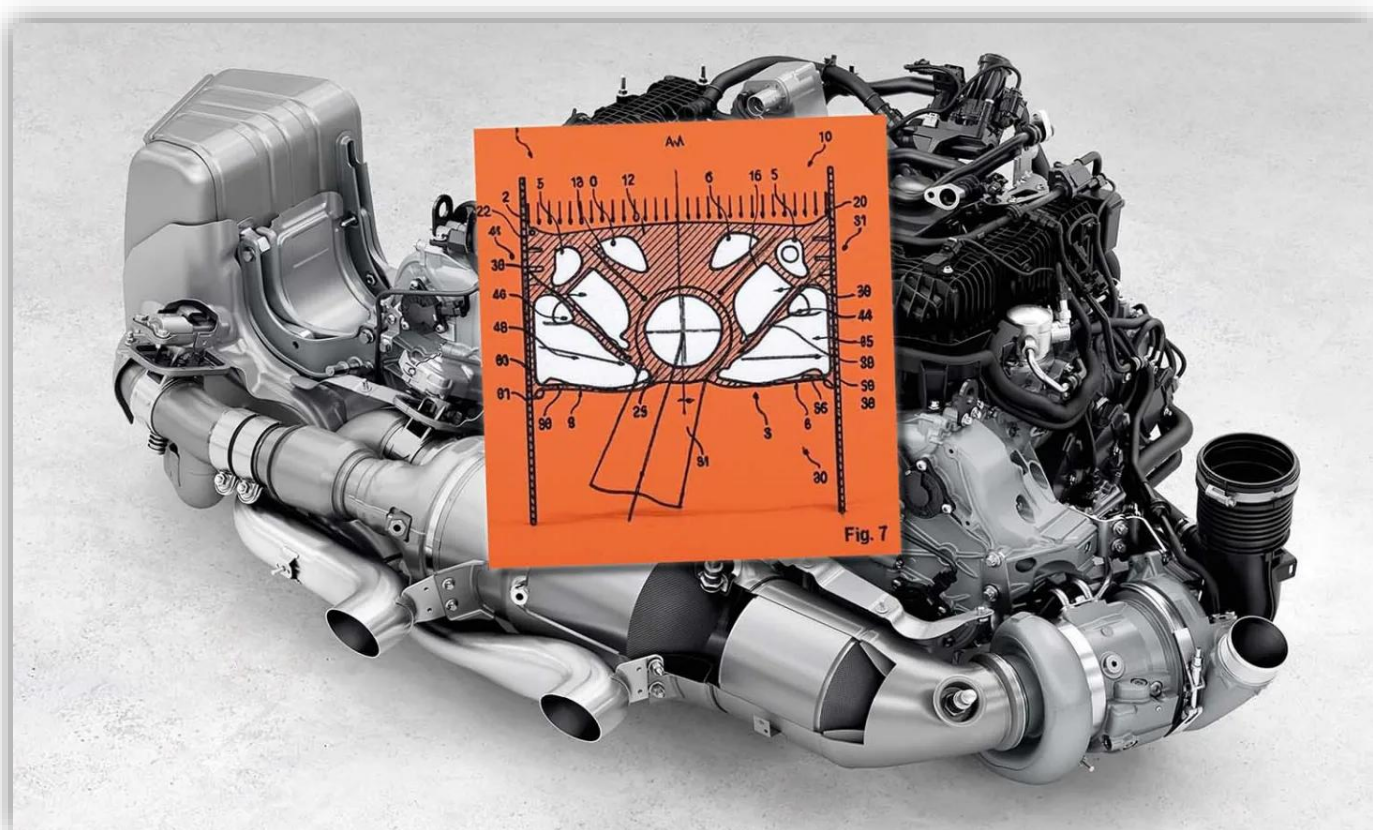

Porsche satsar återigen hårt på förbränningsmotorer. Efter att ha haft som mål att sälja 80 procent elbilar år 2030 svängde sportbilstillverkaren. De kommer att satsa 9 miljarder kronor i år på utvecklingen av förbränningsmotorer. Flera modeller med bensinmotorer skulle läggas ner. Men Porsche har svängt och flera elbilmodeller tros även komma med bensinmotorer.

Nu kommer nyheten att Porsche tagit patent på en ny revolutionerande kolv. Trots att förbränningsmotorn uppfanns för mer än 145 år sedan finns potential för nya förbättringar. Porsche har nu tagit patent på en ny tvådelad kolv, **avslöjar Carmoses. Porsches patentansökan** avslöjar en kolv bestående av två delar. En separat kolvkrona sätts ihop med ett nedre kolvnav med hjälp av expansionskurvar.

Fördelarna är flera och kan ge förlängt liv till förbränningsmotorer. Genom den unika tvådelade designen kan Porsche integrera nya oljekanaler i kolven och ge den kraftigt förbättrad kylning. Den kan dessutom göras lättare. Kolven får inbyggda oljekanaler där olja aktivt kan sprutas in.

Det gör att den kan led bort värme från förbränningen på ett effektivare sätt. Den får även sekundära oljekanaler med passiv kylning tack vare oljedimma. Dessutom uppges kolven få en förbättrad anslutning till vevstaken som ytterligare ska förbättra motorns effektivitet.

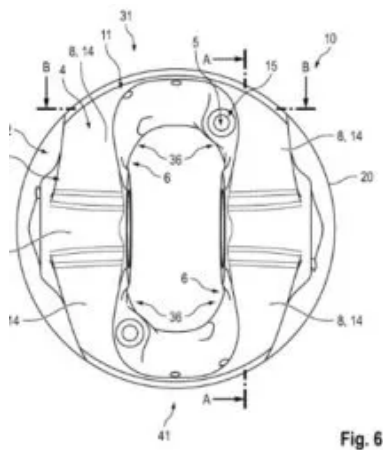

Fig. 6

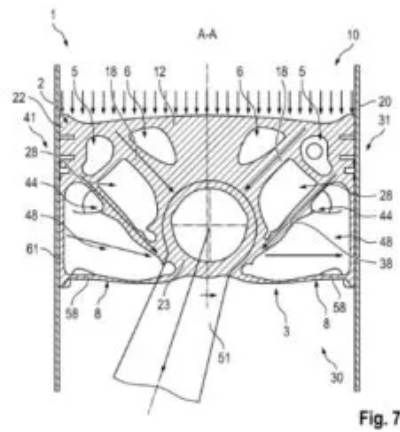

Fig. 7

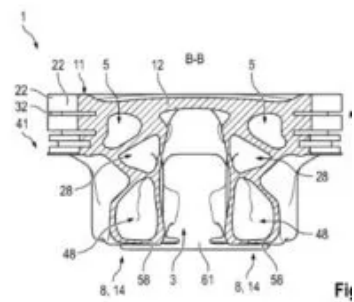

Fig. 8

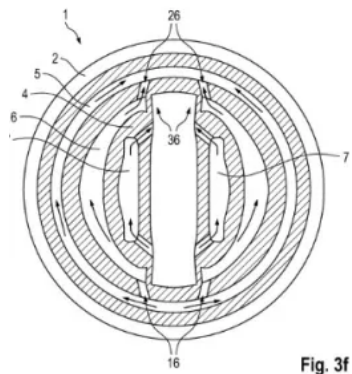

Fig. 3f

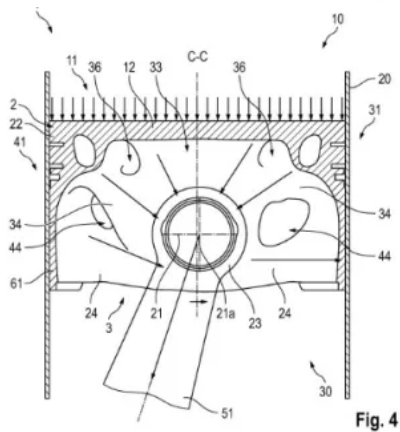

Fig. 4

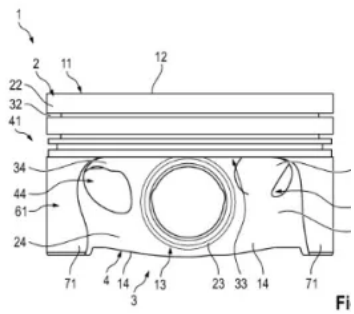

Fig. 9

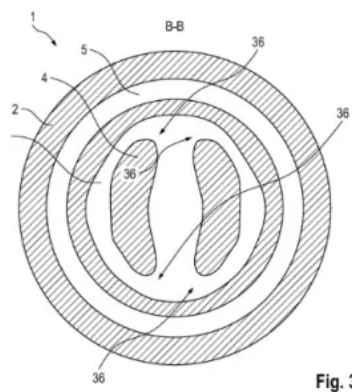

Fig. 3

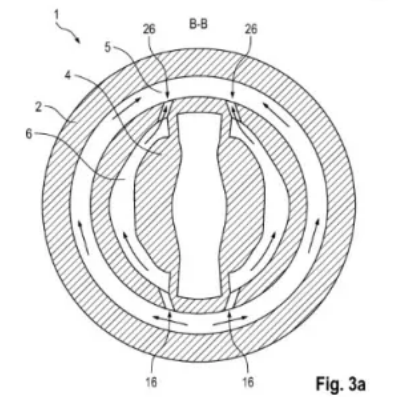

Fig. 3a

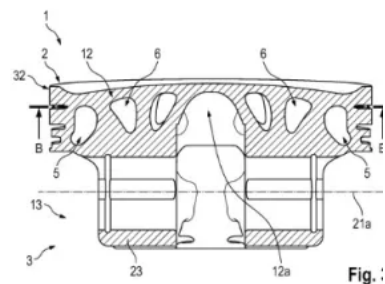

Fig. 10

LÄS MER:

- Smäll på 220 miljarder för VW:s och Porsches ägarfamilj
- Trots akut energikris – Porsche ska börsnoteras för...
- Så mycket tjänar Porsche på varje såld bil – gör...
- Porsche startar utredning: Kan ha avgasfuskat med...
- Porsches u-sväng: Satsar på nya bensinmotorer
- Porsches ändring: "Behåller motorer mycket längre"



Maths Nilsson

Maths Nilsson är motor- och ekonomijournalist och grundare av Carup, har mångårig erfarenhet från stora mediehus och tidningar. [Mer information och kontaktuppgifter.](#)

7. Revolution för bromsar – skippar all hydraulik

Av Maths Nilsson 21 april 2025, 13:18

Snart kan du slippa byta rostiga bromsrör och söla med bromsvätska. Nexteer Automotive visar upp det första helt elektroniska bromssystemet. Bilen bromsas helt utan bromsvätska.

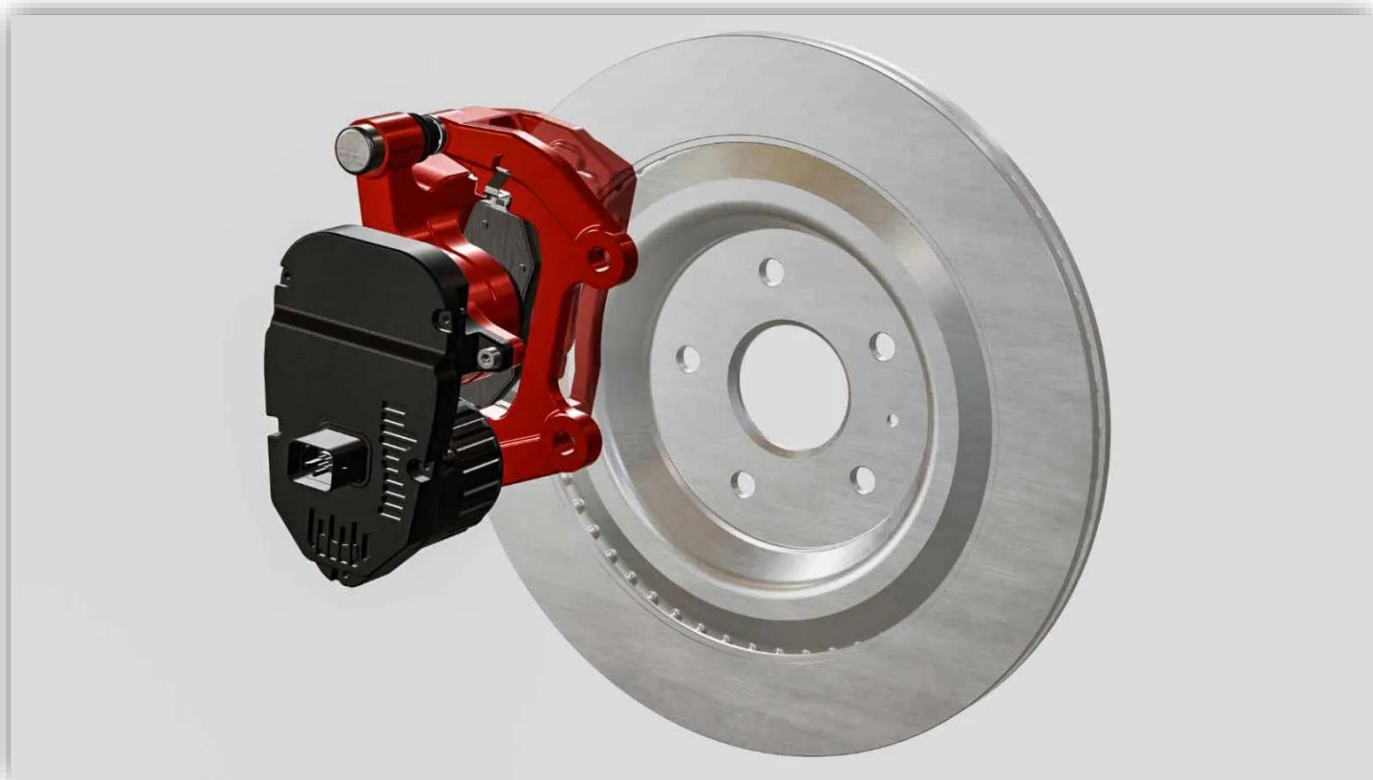

Bromsarna på våra bilar har sett i stort sett likadana ut sedan den första serietillverkade skivbromsen lanserades på Citroën DS 1955. Mercedes lanserade den första bilen med ABS-bromsar 1978. Nu kan bromsarna stå inför en ny revolution.

Bromstillverkaren Textar lanserar nu sitt första Electro-Mechanical Brake-system (EMB). Det är en av de första helt elektromekaniska bromssystemen som fungerar helt utan hydraulik. Bromsarna styrs helt av elektronik och datorer som räknar ut vilken bromskraft som behövs för varje hjul.

Systemet sägs ha flera fördelar. Det ska gå snabbare att bromsa, bilen slipper en rad komponenter och bromsvätska. Bilarna blir därmed lättare Dessutom blir integrationen mot olika självkörningssystem enklare. Eftersom bromsarna får kortare anliggningstid ska bromsdamm kunna minskas.

De system som hittills har lanserats har varit redundanta och haft både elektronisk och hydraulisk bromsning. Men Nexteer vågar sig på ett helt elektromekaniskt system. **Hur de garanterar säkerheten om elektroniken fallerar uppges inte.** Systemet kommer nu att visas upp på bilmässan i Shanghai som börjar på onsdag.

– Nexteers elektromekaniska bromssystem är en naturlig utveckling i vår “Motion-by-Wire” chassiportfölj. Genom att utnyttja våra befintliga byggstenar inom Steer-by-Wire,

Steer-by-Brake, Software och FoU, var vi unikt positionerade för att förnya modulära tillvägagångssätt för högprecisionslösningar för bromsning och integrerade smarta bromsar och utmaningar för kunderna. mot vår vision att göra framtida mobilitet säkrare, grönare och ännu mer spännande, säger Robin Milavec, vd och CTO för Nexteer Automotive.



INTRODUCING

ELECTRO-MECHANICAL BRAKE SYSTEM

MOTION-BY-WIRE CHASSIS CONTROL

nexteer
AUTOMOTIVE

Inga bromsrör eller bromsvätska behövs.

LÄS MER:

- [Ny superbroms kortar stoppsträcka med 9 meter](#)
- [Mercedes nyhet i nya S-klass – gör som Tesla](#)
- [Nya superbromsar – största revolutionen sedan ABS](#)
- [Nya tunna bromsar för elbilar – dyrare för bilägare](#)
- [Missen som kan fälla elbilar i besiktningen](#)
- [Mercedes ber ägare att inte köra sina bilar – fel på...](#)



Maths Nilsson är motor- och ekonomijournalist och grundare av Carup, har mångårig erfarenhet från stora mediehus och tidningar. [Mer information och kontaktuppgifter](#)

8. FN-förslag ska sätta stopp för fusk med mätarställningen

Av Åsa Wallenrud Uppdaterad: 20 apr. 2025 Publicerad: 20 apr. 2025

Nya FN-regler föreslås för att försvåra mätarfusk. Ett steg mot tryggare bilaffärer och mer tillförlitliga begagnade bilar.



Är du orolig för att någon fifflat med mätarställningen?

Nya tuffa regler föreslås för att stoppa manipulering av bilars mätarställningar. Ett förslag från FN:s ekonomiska kommission för Europa (UNECE) syftar till att skärpa kraven på både noggrannhet och skydd mot manipulation av vägmätare i nya bilar.

Att köpa en begagnad bil innebär alltid en risk, och en av de största farhågorna är att mätarställningen har manipulerats för att bilen ska framstå som mindre körd än den egentligen är. Nu tas ett viktigt steg för att motverka detta problem på internationell nivå.

Hårdare krav mot manipulation

En arbetsgrupp inom UNECE:s World Forum for Harmonization of Vehicle Regulations har lagt fram ett förslag ([ECE/TRANS/WP.29/GRSG/2024/36](#)) om att uppdatera FN-Regulation No. 39, som reglerar hastighetsmätare och vägmätare (odometrar). Det mest anmärkningsvärda i förslaget är införandet av specifika krav för att förhindra manipulering av den totala körsträckan som visas och lagras i bilen.

Förslaget kräver att mätarställningen ska skyddas mot manipulation. Detta ska kunna uppnås genom att tillverkarens system för cybersäkerhet uppfyller kraven i en annan FN-reglering (No. 155) och att specifika tekniska åtgärder vidtas för att skydda värdena.

Man vill säkerställa att de mätarställningsvärden som lagras i bilens olika system är svåra att ändra på ett otillbörligt sätt.

Skärpt noggrannhet och felindikering

Utöver skyddet mot fusk innehåller förslaget också nya krav på vägmätarens noggrannhet. Den visade körsträckan ska inte få avvika mer än en viss procent från den verkliga sträckan, mätt enligt en specificerad testprocedur. Diskussioner pågår fortfarande om exakt hur snäv denna tolerans ska vara, där alternativ som 2,5 procent, 4,0 procent eller 5,0 procent övervägs.

Förslaget inkluderar även krav på att en varningslampa ska tändas om ett elektriskt fel upptäcks som hindrar vägmätaren från att fungera korrekt och uppfylla kraven. Dessutom ska mätarställningsvärden som kan läsas av via bilens diagnostikuttag (OBD) stämma överens med den sträcka som visas för föraren.

Undantag och tidsplan

Vissa undantag föreslås, bland annat för bilar med rent mekaniska vägmätare, vilka blir allt ovanligare, samt potentiellt för fordon utrustade med färdskrivare (tachografer) som redan har hög säkerhet och noggrannhet.

Förslaget är ute på remiss och om det antas kommer de nya kraven att införas successivt. De föreslagna datumen, som fortfarande diskuteras, pekar mot att nya typgodkännanden måste uppfylla kraven från september 2027 och att äldre godkännanden inte längre accepteras från september 2028. Dessa skärpta regler kan på sikt göra marknaden för begagnade bilar tryggare för konsumenterna.



Åsa Wallenrud

Teknik- och motorentusiast som bevakar bilvärlden.

Läs även:

Polestar leder oväntat genombrott – "Vi ändrar spelreglerna för alltid"



dagensps.se/motor/polestar-leder-ovantat-genombrott

9. Prestandamodellerna som fallit i glömska – helt oförtjänt

Publicerad 2025-04-20 17:10 Text Erik Söderholm

För udda för sitt eget bästa? Här listar vi fem snabba prestandabilar som blivit oförtjänt bortglömda.



Bilvärldens "kyrkogård" är fylld av modeller som egentligen förtjänade bättre. Det gäller särskilt olika prestandaversioner som fallit i glömska.

Kanske var de före sin tid, kanske drucknade de i marknadsföringsbruset, eller så var de bara lite för udda.

I den här artikeln gräver vi fram några av de mest bortglömda prestandabilmodellerna genom tiderna.



Mazda 6 MPS

När Mazda lanserade en sportigare version av mellanklassmodellen Mazda 6 hade märket gjort sin hemläxa. Bilen hade fyrhjulsdraft och trimmad fyrcylindrig turbomotor på 260 hk.

Modellutbudet växte med Mazda 3 MPS, men den blev bara framhjulsdreven. I dag finns inte några MPS-modeller kvar i Mazdaprogrammet.



Mercedes A-klass AMG

Mercedes minsting var kanske inget som lockade sportbilsentusiaster. Men Mercedes gjorde åtminstone ett försök med A210 Evolution som fick en 140-hästares 2,1-litersmotor.

Två riktiga AMG-versioner togs också fram av Mercedes A-klass – en med 3,2-liters V6-motor och kompressor, en med dubbla (!) fyrcylindriga motorer på totalt 3,8 liter. Ingen av dem gick dock vidare från prototypstadiet.



Renault Sport Spider

Renault har många udda modeller i bagaget, inte minst turboversionen av Renault 5, men frågan är om inte Sport Spider tar priset. Med specialbyggt aluminiumchassi och extremt låg vikt gjorde det inget att motor och växellåda hämtades från Clio och Megane.

”En kompromisslös, fräckt tvåfärgad badtoffla med plastkaross, låg vikt och superdirekta köregenskaper”, skrev Calle Carlquist i en [artikel du kan läsa här](#).



Toyota Corolla med kompressor

I dag har Toyota flera så kallade GR-modeller i utbudet med fokus på prestanda. Men ingen av dem kan skryta med kompressormatad motor. Det kan dock Toyota Corolla T-Sport Compressor. 1,8-litersmotorn hade omkring 220 häst-krafter och ett udda motorljud.



Volkswagen Beetle RSi

När Volkswagen skulle testa den kommande modellen Golf R32 med sexcylindrig motor och fyrhjulsdraft togs en så kallad "mula" fram. Tekniken klämdes in i en Volkswagen Beetle för att lura förbipasserande.

Men modellen fick grönt ljus för serieproduktion och döptes till Beetle RSi. Med enorma skärmbreddare, stor spoiler och gigantisk vinge bak stack den verkligen ut.



Erik Söderholm

Mer från Vi Bilägare:



Påskgägg i bilvärlden – udda detaljer du inte visste fanns



BILTOKIG

10. Söndag på Elmia: Järudds Fantastiska byggen!



FILM: <https://youtu.be/t7PcZMoWlaM>

Biltokig njuter av D-hallen på Custom car show: jänkare, customs och roddar på högsta byggnivå. Vi kikar på Ola Thorslunds Cadillac Sedanette, Järudds makalösa uppställ med resto mods: Mercedes 300 SL med SLK55-bas, Steven Järudds fräna Mustangbygge och ett par Mopasbyggen på världsnivå. Och så blir det klassiska Amazoncustoms och en historisk Opelkupé!

11. Grattis Rolls-Royce Silver Shadow!

Publicerad 28 april 2009 (uppdaterad 12 november 2013) Text Carl Legelius

Varje dag firar vi en ny bilnamnsdag från Klassikerkalendern. I dag när Ture och Tyra har namnsdag vill vi gärna göra dig uppmärksam på Silver Shadow.



Rolls-Royce Silver Shadow LWB 1969–77.

Rolls-Royce Silver Shadow är fortfarande den **mest tillverkade** av alla modeller från **Crewe**.

Utvecklingen började redan i mitten av 1950-talet, Rolls-Royce tekniker hade åkt på flera studieresor till Detroit dessförinnan. Modellen präglades av framtidstro och nyskapande och kom att bryta mot många Rolls-Royce-traditioner.

I princip var det bara **V8-motorn** på **6,2 liter** och den fyrstegade automatlådan som flyttades över från föregångaren Silver Cloud.

Fram- och bakvagn var upphängda i separata hjälpramar för att minska vibrationer och ljud från hjulställen. Karossen nivåreglerades med hjälp av ett hydrauliskt system, licensierat av Citroën men väldigt olikt det i samtida DS och senare CX.

Rolls-Royce hade **konventionella skruvfjädrar** och stötdämpare men vid karosinfästningen i varje hjulhus satt dessutom en tryckregulator vars uppgift var att hålla karosslutningen konstant oavsett last.

Mest uppseendeväckande var designen, den klassiska grillen fanns förstås där men den var bredare och lägre och karossen kunde i vissa vinklar nästan förväxlas med en vanlig bils.



Silver Shadow presenterades på den årliga bilsalongen vid Earls Court i oktober 1965 men leveranserna kom inte i gång förrän våren därpå. Den blev snabbt het bland innefolket och många som aldrig kunnat tänka sig en Rolls tidigare ville nu ses i en Silver Shadow.

Modellen blev en långkörare. Om man inkluderar alla karossversioner av Silver Shadow och systerbilen T-type från Bentley samt den udda coupén Camargue blev det omkring 40.000 exemplar innan Corniche Convertible slutligen lades ned 1995.

Fyradörrars SS/T1 slutade tillverkas 1980 och ersattes av **Silver Spirit** - som i det mesta byggde på samma mekanik.



1977 kom Silver Shadow II med gummistötfångare, kuggstångsstyrning och bättre väghållning.

12. Amerikanska Maybach: Den dödsdömda Gaylord Gladiator

Av Brendan McAleer 26 juni 2020

Snabbare än en Cadillac, lyxigare än en Rolls-Royce, byggd av ett luftskeppsföretag och beställd av kungar.



Gladiator borde ha varit det finaste fordonet som någonsin tillverkats i 1950-talets Amerika. Den hade tidigare okända funktioner, som en elektriskt manövrerad infällbar hardtop, två år före den mycket mer komplexa Ford Skyliner. Och ändå tillverkades bara tre, bara två är kända för att existera, och det här är förmodligen den första du någonsin har hört talas om det.

Du kommer dock kanske att vara bekant med den allestädes närvarande Bobby Pin. Den används för att säkra håret – eller som en provisorisk lockpick i dina favoritfilmer – och är ett av de föremål som folk sällan tänker på. Men när Gaylord Products Inc. tog över Hump Hairpin Company (sluta fnissa) bildades ett stort affärsimperium. Pengarna flödade in och finansierade en livslång kärlek till bilar för två bröder som var arvingar till förmögenheten. James och Edward Gaylord hade växt upp med Deusenbergs, Packards och Pierce-Arrows. Men de trodde att de kunde göra det bättre.

Vad Gaylords ville göra var att kombinera kraften och prestige i amerikansk bilism med europeiska inslag av smidig elegans. V-8 kraft med smidig hantering. En lyxig åktur som var smidig, men också kvick. Naturligtvis har många människor velat göra ungefär samma sak, men Gaylords var upp till ögonen för sina ögon i knappålspengar.



Den första designern de kontaktade var **Alexander Tremulis**, handen bakom **1948 - Tucker**. Det skulle dock dröja fem år innan James och Edward var redo att förverkliga sin vision, och vid den här tiden arbetade Tremulis för Ford och kunde inte frilansa. Han kunde dock komma med en rekommendation.

Brooks Stevens föddes i Milwaukee och designade ett antal amerikanska ikoner. Han ritade Miller Brewings logotyp och stylade **1949 Hydra-Glide Harley-Davidson**, skissade upp **Studebaker GT Hawk** med en strikt budget, och lyckades till och med hitta tid för att skapa den tredje generationen **Oscar-Mayer Wienermobile**.

För att tillfredsställa kunder med mycket djupa fickor arbetade Stevens hårt för att införliva några av Gaylords vildare idéer. Prototypbilen hade enorma dubbla Lucas-strålkastare, lika stora som luftangreppsstrålkastare, bakre fenor, fyrkantiga hjulöppningar och en räfflad bakpanel som dolde ett utdragbart reservdäck.

Krom och ett tvåfärgat svartvitt färgschema i kombination med vita däck gav Gladiator ett strömlinjeformat utseende som skulle glädja världens Bruce Waynes. Det var Batmobilen i smoking. Interiören var ännu mer överdådig, med tropiskt trä i instrumentbrädan, elektriska säten och fönster och till och med små svärd monterade som nålar på instrumenten.

Dessutom, under all denna extravagans fanns en genuint solid ingenjörskonst. Chassit var en rörram av chrome-moly, tätad mot väder och vind och isolerad mot vibrationer med enorma gummibussningar. De bakre fjädrarna hade till och med läderkåpor som skydd. Till en början användes en 331-kubiktums V-8 från Chrysler, men en Cadillac 365 monterades på senare bilar och var tänkt som ett produktionsalternativ. Motorn gav 305 hästkrafter och eftersom Gaylord var mycket lättare än en samtida Cadillac kunde den sprinta till 60 mph på åtta sekunder.



Den relativa lättheten hjälpte också hanteringen, och det fanns till och med en variabel justering för mängden servostyrningshjälp. En planerad kompressor skulle ha höjt prestandan ytterligare.

Tre bilar byggdes och beställningarna rullade in från bland andra Farouk I, den tidigare kungen av Egypten, och film noir-legenden Dick Powell. Kostnaden för Gladiatorn hade stigit från planerade 10 000 dollar till 17 500 dollar, vilket gjorde den till en av de dyraste bilarna på sin tid. Den var betydligt dyrare än en Rolls-Royce Silver Cloud och skulle kosta ungefär 200 000 dollar i dagens penningvärde.

Ändå kan det ha funnits tagare i den blomstrande 1950-talsekonomin. Gladiatorn var fräck, skickligt gjord och högst exklusiv. Gaylord behövde bara sälja 25 exemplar per år för att förbli solventa.

Problemet var att bygga dem. Osannolikt nog hade bröderna inte vänt sig till ett konventionellt karosseriföretag för produktionen, utan till Luftschiffbau Zeppelin. Det stämmer, Gaylords satsar allt på de människor som byggde Hindenburg.

Men det var kanske inte så konstigt. När allt kommer omkring grundade Wilhelm Maybach och hans son ursprungligen Maybach som ett dotterbolag till Zeppelin-företaget. Mercedes-Maybach är fortfarande med oss idag och tillverkar enormt dyra bilar med klar vinst. Gladiatorn kunde ha haft samma framgång.

Men efter att ha vunnit kontraktet för att producera Gladiator misslyckades zeppelinarna med att leverera exakt vad Gaylord-bröderna hade hoppats på. Det är möjligt, med tanke på fordonets vilda styling, att vissa Gladiator-designelement inte var praktiska för det löpande bandet. Det är möjligt att luftskeppsföretaget saknade den nödvändiga fordonsexpertisen.



Hur det än var med den saken, så stämde Gaylords. När advokaterna väl var inblandade visade det sig att stressen med att försöka få ut en bil på marknaden var för stor för James Gaylord. Han drabbades av ett nervöst sammanbrott och övertalades till slut av sin bror att kasta in handduken.

Av de tre Gladiatorer som byggdes var en den Chrysler-drivna prototypen och de andra två var fyrljusmodeller. Två är kända för att ha överlevt, den ena i privat ägo i USA och den andra i Zeppelin-museet i Friedrichschafen. Den senare restaurerades 2017.

När man tittar på foton av det visas en nivå av djärv djärvhet. Precis som Tucker är det en berättelse om vad som kunde ha varit. Men biltillverkning är en blodsport, och bara ett fåtal överlever. En del lämnar arenan som mästare. En del gladiatorer faller och glöms bort.

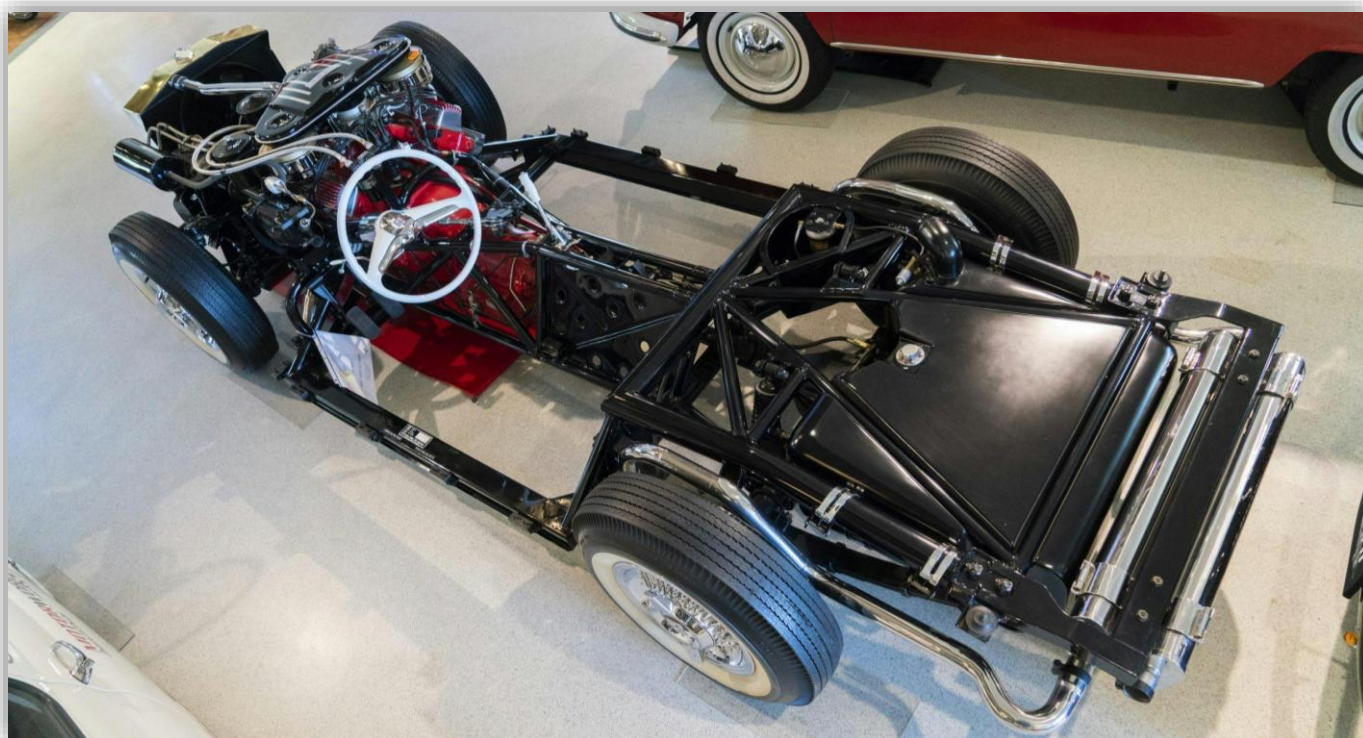



13. Nash Series 981 Cabriolet Victoria 1932



Charlie Nash var en av de mest framgångsrika cheferna i den tidiga amerikanska bilindustrin, och steg från att ha stoppat kuddar på Billy Durants vagnföretag i Flint till att bli ordförande för General Motors innan han startade på egen hand och bildade Nash Motors 1916 och byggde upp det företaget till en av de ledande inom mellanprisområdet. Hans försiktiga ledarstil hindrade dock inte Nash från innovativa och eleganta bilar, eftersom företaget byggde en serie raka åttacylindriga motorer med toppventiler som kompletterade modern stil och design.



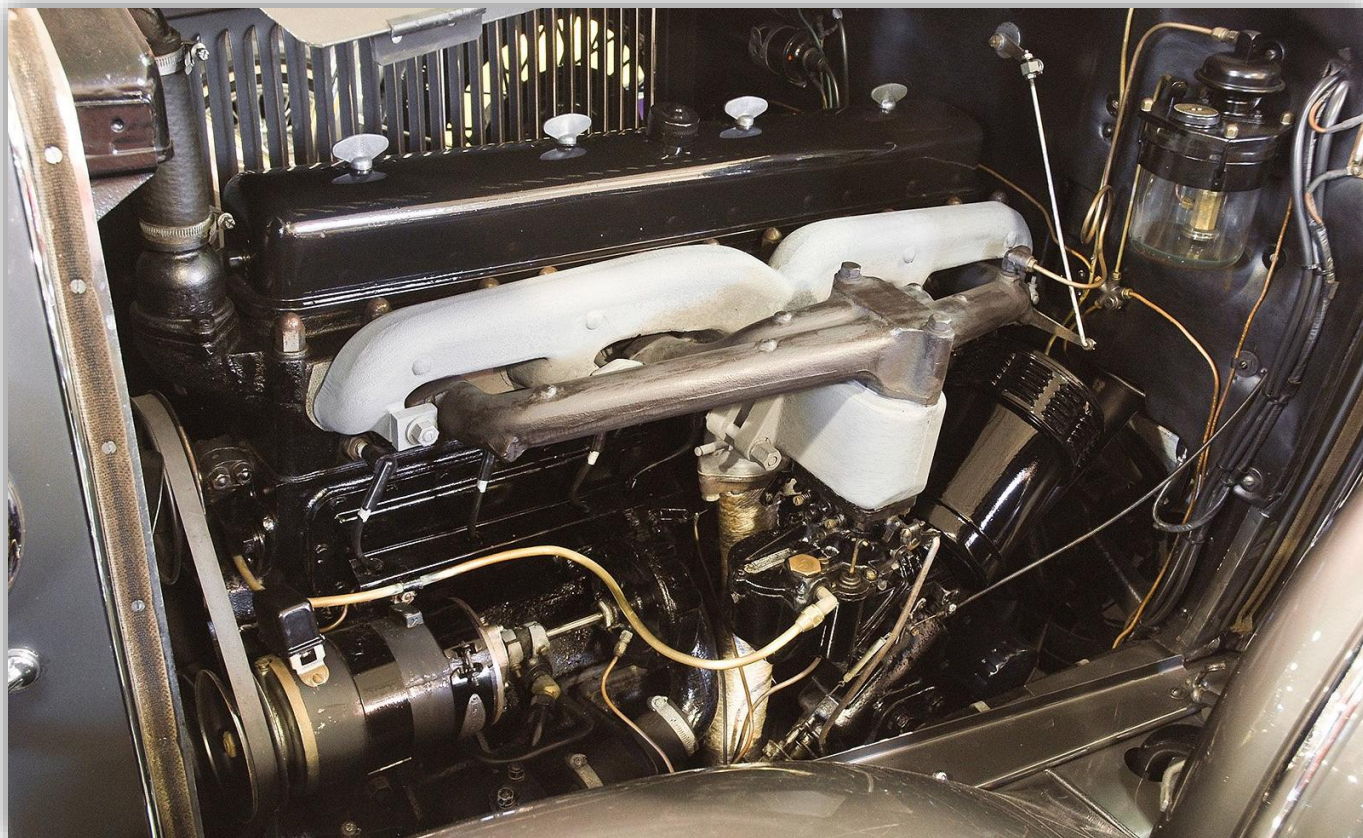

Denna **Nash** 981 Convertible Victoria från 1932 är ett underbart exempel på den sofistikerade design och det värde som Nash gav, egenskaper som tillsammans med Charlie Nashs goda ledning resulterade i att Nash var den enda biltillverkaren förutom General Motors som gick med vinst 1932. Den fick en fullständig restaurering från grunden, med mutter och bult för flera år sedan i sin mycket attraktiva livré av mörkgrå metallic med röd karosslinje, en röd läderinredning och mörkgrå tygtopp med ett innertak och landau-barer.

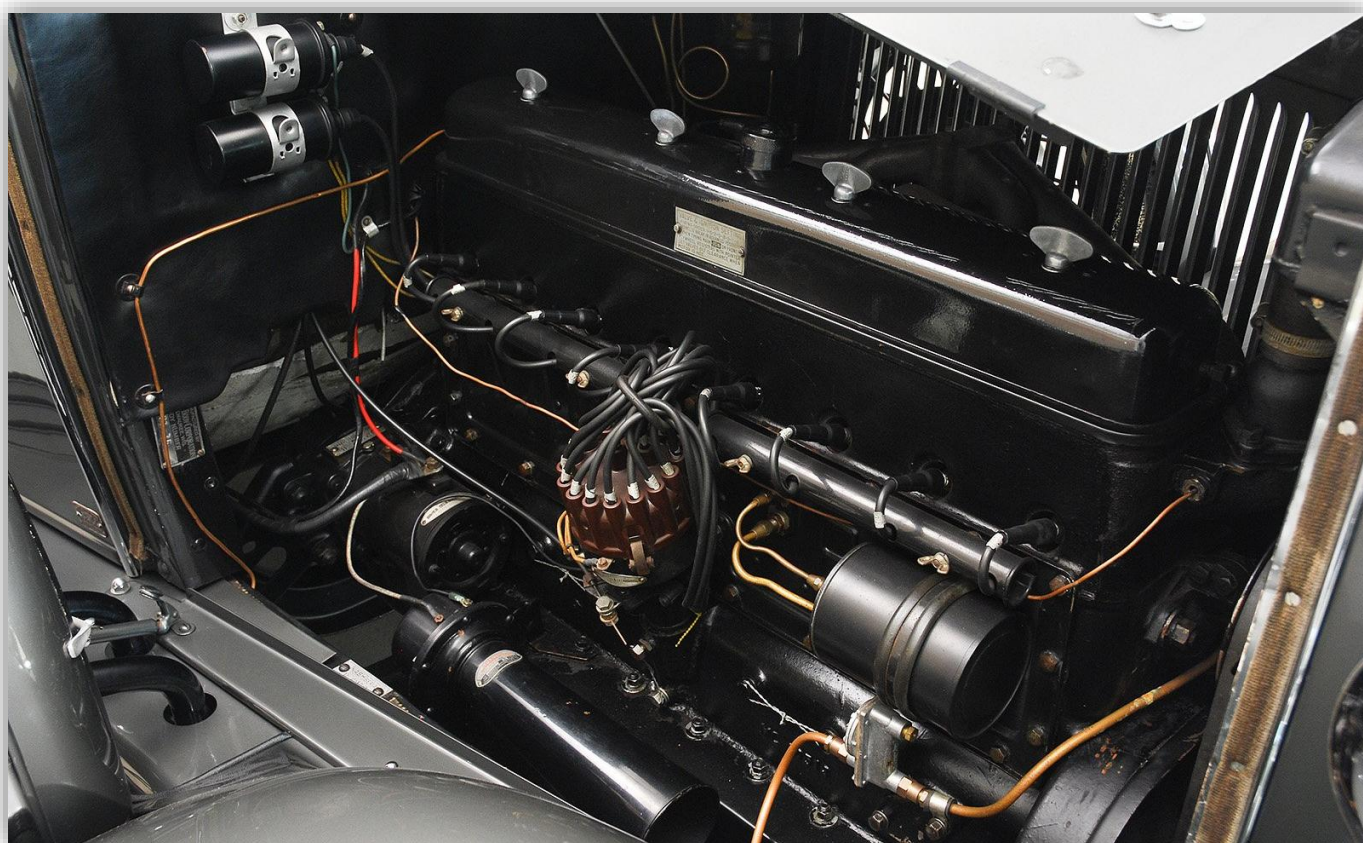



Den cabriolet victoria-karossen (två dörrar, fyra säten med långa dörrar och blindutrymmen) är särskilt attraktiv, sitter tätt på 121-tums hjulbasen och rymmer ett bagageutrymme i samma färg som kaross mellan bakskärmarna. Bilen har också dubbla slutna sidomonterade reservdelar, svartmålade trådhjul med kromade låsringar, svarta däck och en värmare.

Som en Twin-Ignition Eight är det en av de största och mest påkostade Nashes från perioden, med en närvaro som är närmare den hos en stor Packard än den hos en Nash, och drivs av den 100 hästkrafter starka 260 kubiktum raka åttan. Med en total produktion av dessa bilar 1932 på totalt bara 200 är den lika sällsynt som den är elegant. En skarpsinnig samlare lät restaurera denna bil grundligt innan han tog den till Frankrike där den visades och turnerade på den europeiska scenen innan den kom tillbaka till USA. Idag är den fortfarande i utmärkt skick. En stor, sofistikerad, lyxig och underbar bil, denna utsökta Nash exemplifierar varför Twin-Ignition Eights får mer och mer respekt bland kräsna samlare. Den erbjuder samma närvaro och stilnivå som bilar som kostar mycket mer.

Om du är en samlare av gamla bilar och har veteranbilar till salu, kontakta våra representanter idag och lär dig mer om vårt [sändningsprogram](#) för klassiska bilar. Det är en sömlös tjänst designad för samlare att utnyttja vårt globala nätverk och förmedla en privat försäljning.



Roger Warolin